

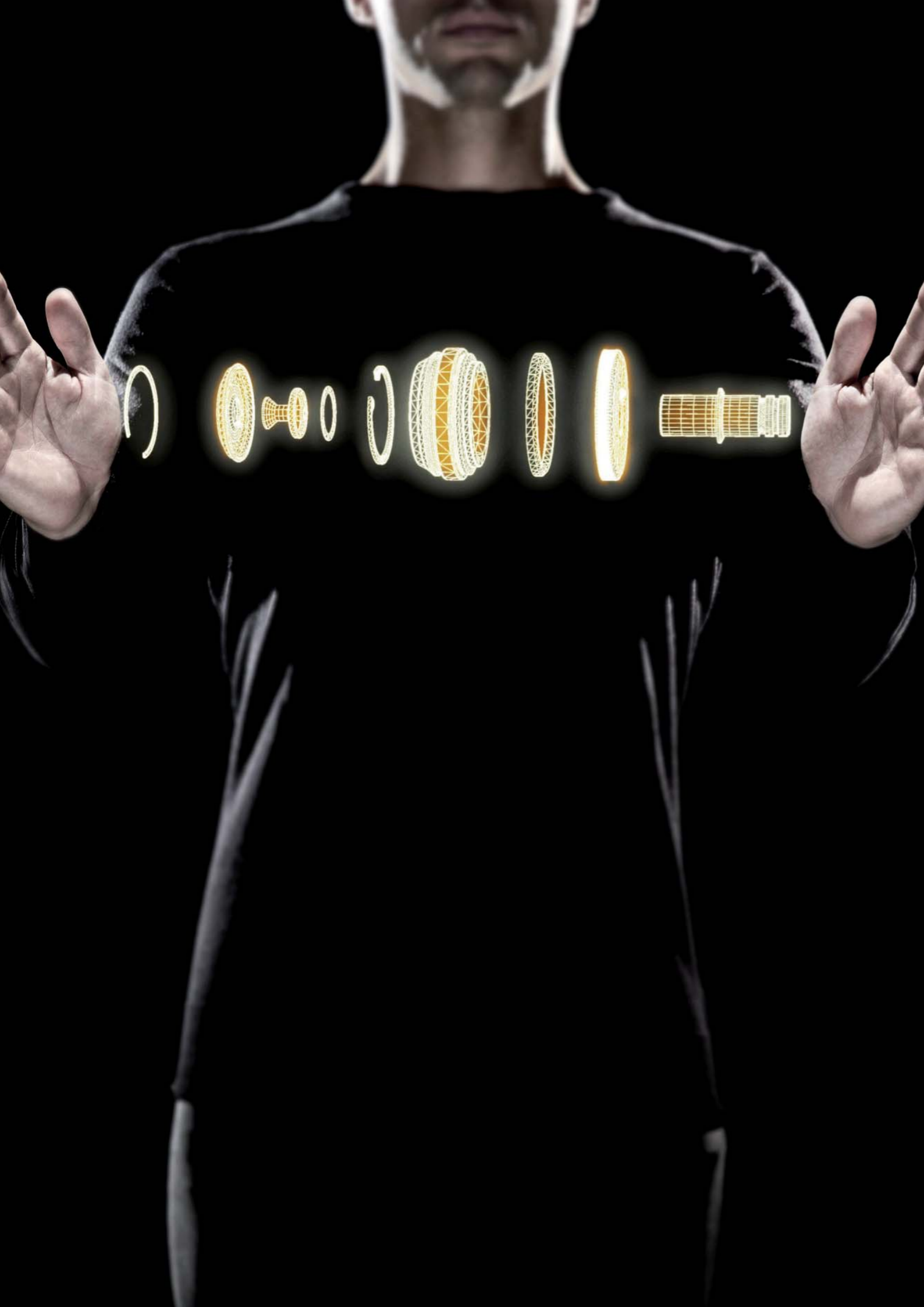

LA SCIENZA DELL'AGGRAFFATURA

IT



La scienza dell'aggraffatura

Chi ritiene che esistano aggraffature "difficili" evidentemente non conosce Imeta che dal 1963 progetta, produce e commercializza mandrini, rolline ed attrezzature complete per il cambio formato. Imeta è sinonimo di professionalità e flessibilità, estrema attenzione per i particolari e piena disponibilità a soddisfare le istanze dei clienti. I suoi prodotti, rivolti agli scatolifici, ai conservifici ed alle industrie per bevande, sono il frutto di una intensa fase di studio che attinge ad un poderoso archivio di profili da cui ricavare informazioni utili per la chiusura ideale di ogni contenitore. Una meticolosa scelta dei materiali, dei loro trattamenti ed una serie di rigorosi controlli, arricchiscono e convalidano l'esito di procedure complesse e accurate. Dietro il marchio Imeta spicca la capacità di interpretare in modo completo, ampio e dinamico il settore delle macchine aggraffatrici, studiando ed introducendo sul mercato le tecnologie necessarie per sviluppare le attrezzature per le diverse tipologie produttive. Grazie ad un servizio "individualizzato" viene assicurata una corretta aggraffatura anche alle scatole fuori-standard e ciascun cliente può vedere migliorata la produttività dei propri impianti. L'Azienda riesce, inoltre, a farsi apprezzare per l'abilità nel revisionare perfettamente macchine diventate inefficienti e per l'opera di assistenza con cui rafforza costantemente il dialogo con i clienti.

imeta | parma | italia



Decenni di esperienza al servizio dell'aggraffatura

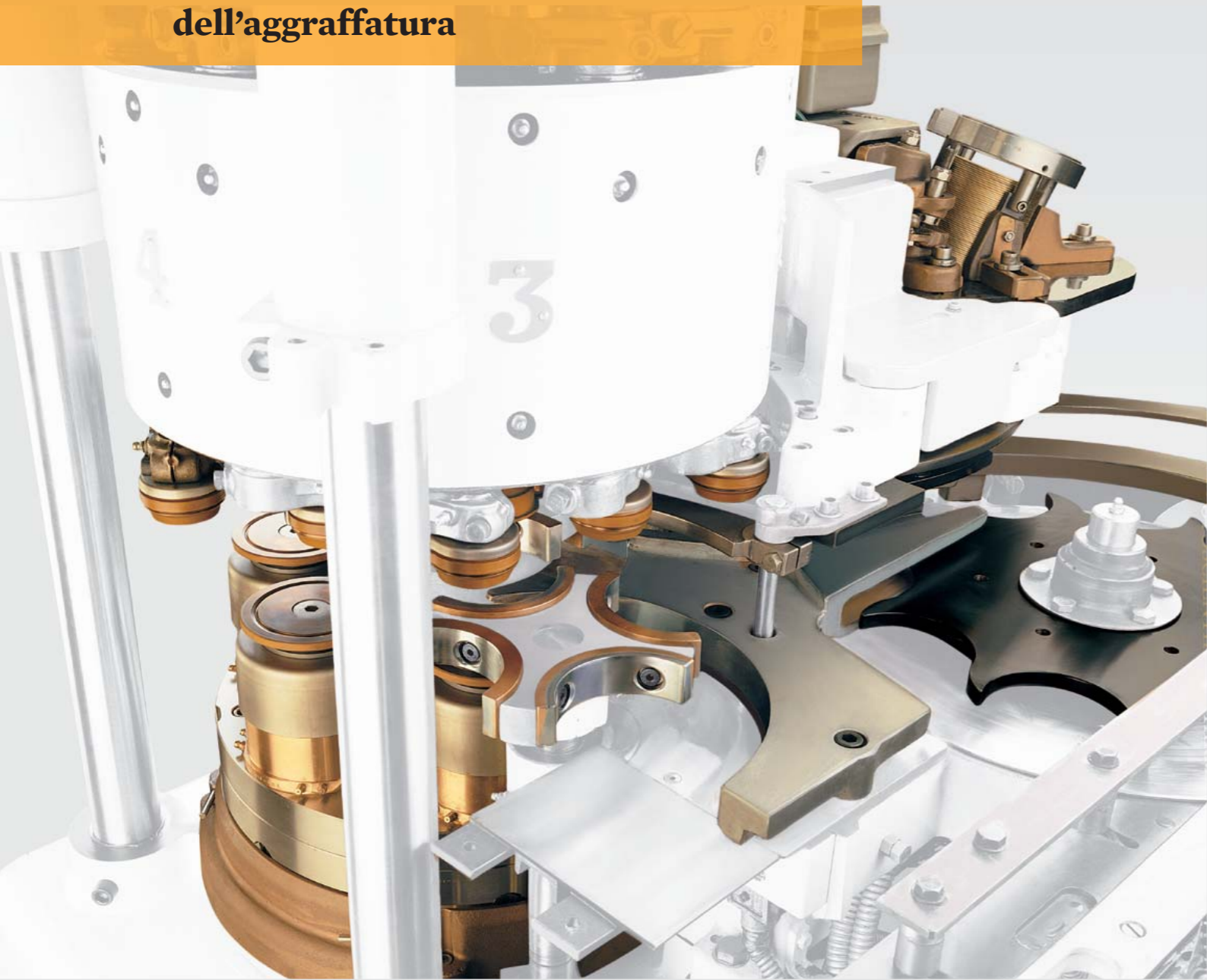

Rolline per qualunque aggraffatrice



Utensili per la produzione di scatole



Mandrini per qualunque aggraffatrice



Utensili per la produzione di coperchi



Attrezzature complete per aggraffatrici

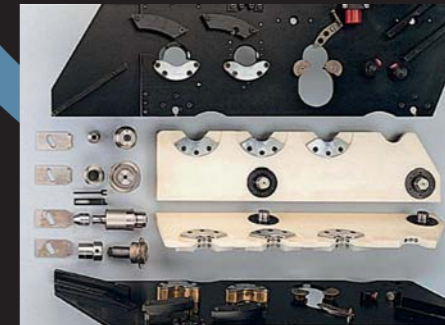

Attrezzature complete per bordatrici-rastrematrici



Ricambi per aggraffatrici



Aggraffatrice e strumenti da laboratorio



Magazzini distributori coperchi speciali



Revisione aggraffatrici



Motorizzazione pistoni

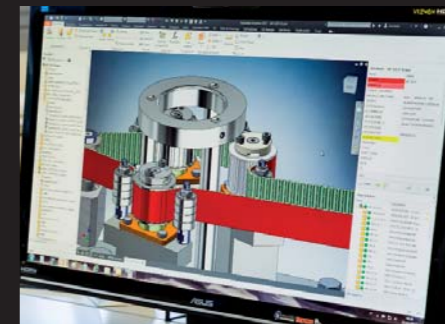

Progettazione, assistenza tecnica e servizio clienti

ROLLINE E MANDRINI

Rolline e mandrini per tutti i contenitori,
patrimonio di affidabilità e tecnologia



Un concentrato di tecnologia, esperienza e versatilità: così potremmo definire le rolline ed i mandrini realizzati da Imeta. Ai clienti viene garantito un servizio completo e personalizzato che prevede, in laboratorio, una serie di prove, grazie alle quali diventa semplice identificare, caso per caso, la soluzione ottimale.

Oltre ad un archivio di circa 3000 differenti profili ed a moderne metodologie costruttive, l'Azienda ricorre a materiali particolarmente evoluti, quali acciai ad elevata resistenza alla corrosione, acciai sinterizzati a base di polveri, acciai speciali per applicazioni specifiche e "Stoody Metal" per la costruzione di rolline impiegate in condizioni di massima produttività. Al fine di ridurre i fermi macchina ed incrementare la qualità dell'aggraffatura sono stati adottati innovativi rivestimenti superficiali: al Titanio TiN e TiC, "Diamond Arm" ed a base di polveri di carburo "UCAR®". Accurati trattamenti termici e verifiche approfondite contribuiscono ad assicurare, per ogni singolo componente, un impiego perfettamente adeguato alle aspettative produttive del cliente con risultati ottimali.



Attrezzature e ricambi
per aggraffatrici sempre perfette

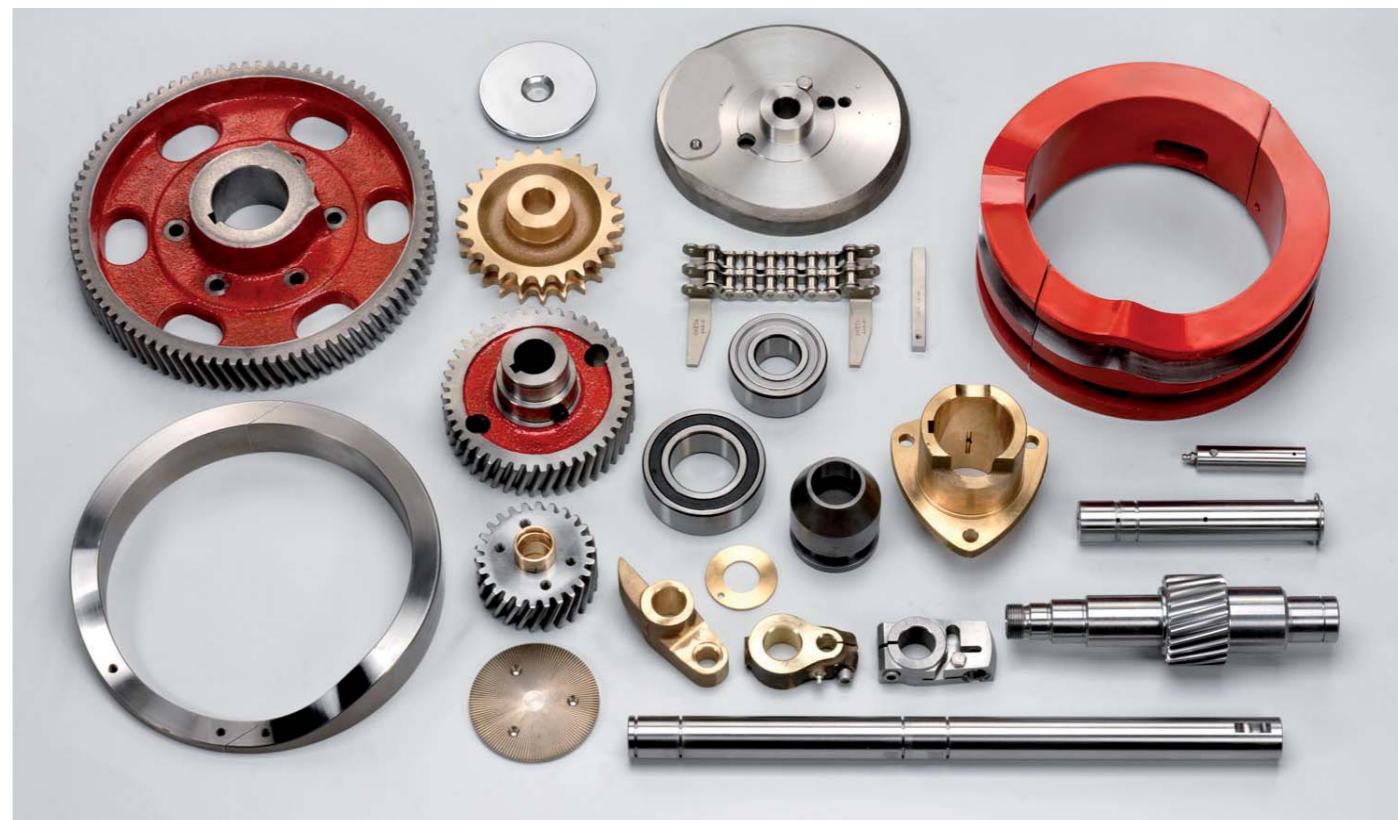

Se cambia il formato della scatola, deve mutare anche la configurazione della macchina. Per questo sono stati previsti tutti i componenti da sostituire ad ogni cambio-formato. L'intera attrezzatura si evolve grazie all'opera di ricerca condotta dai nostri tecnici, i quali, giovandosi di costanti contatti coi clienti e con le loro problematiche, riescono ad apportare alle singole parti le modifiche necessarie per far migliorare l'efficienza e l'affidabilità delle macchine. L'Azienda provvede anche a produrre o commercializzare i ricambi dei pezzi soggetti ad usura e per i prodotti realizzati all'interno dello stabilimento cerca, ogni volta, di estrapolare le caratteristiche migliori dai ricambi originali aggiungendovi piccoli correttivi allo scopo di affinarne il rendimento. Per i componenti commercializzati Imeta rappresenta un insostituibile punto di riferimento che allontana eventuali motivi di disorientamento all'interno del mercato, ed i clienti possono recepire in modo rapido ed agevole tutto ciò di cui hanno bisogno, senza doversi adeguare ai tempi dei fornitori originali.



DISTRIBUTORI COPERCHI

Distributori coperchi
ad alta velocità

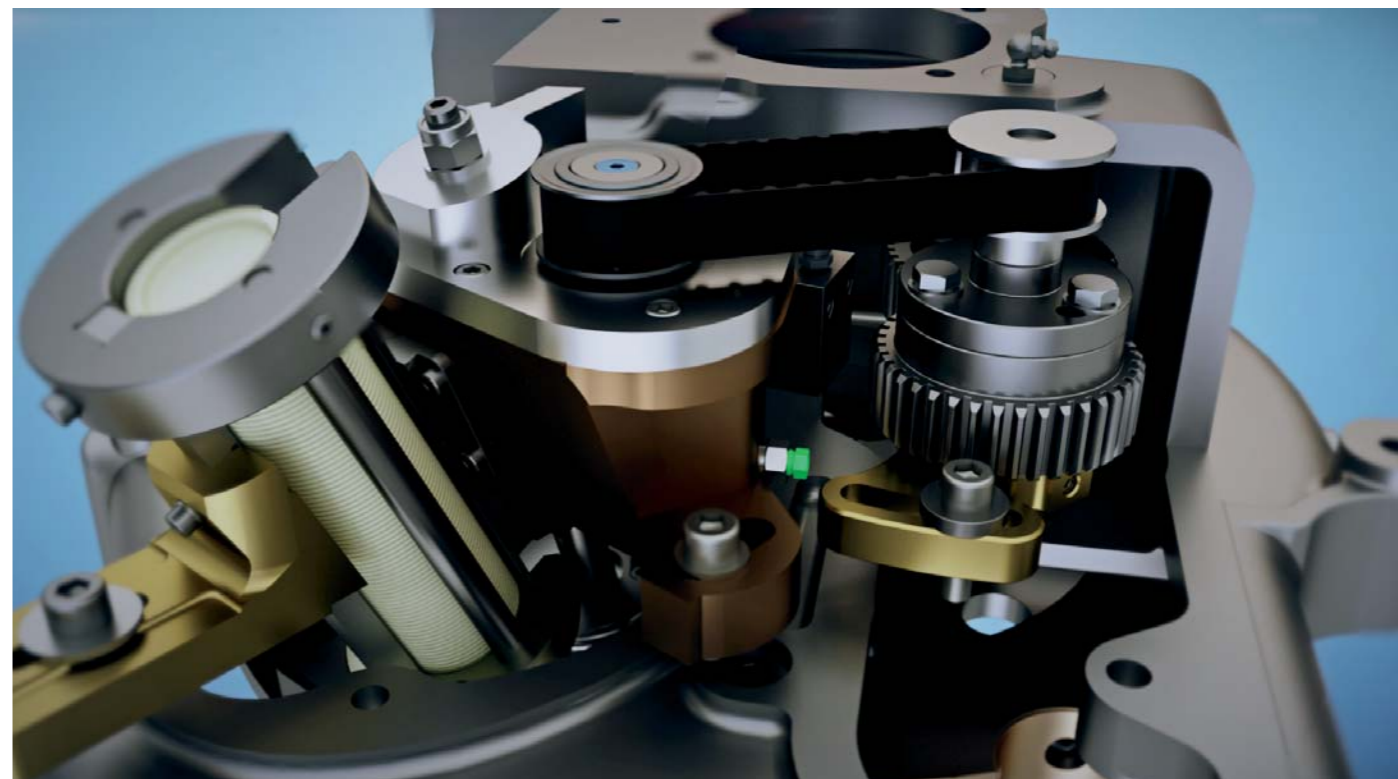

Il distributore coperchi a singola coclea è stato pensato per migliorare il rendimento delle macchine aggraffatrici e dell'intera linea produttiva consentendo di sfogliare qualunque tipo di coperchio, soprattutto quelli "Easy Open" in banda stagnata ed alluminio. La maggiore facilità di sfogliamento deriva dalla posizione dell'apposita coclea che risulta inclinata come il magazzino ed opera, quindi, parallelamente alla pila dei coperchi. Il magazzino è perfettamente regolabile e, con la sostituzione di pochi componenti, si adatta a qualsiasi formato. La lamina di separazione può essere facilmente registrata in funzione dello spessore di curlingatura del coperchio da alimentare. Per ottimizzare l'utilizzo di questo metti-coperchio che garantisce un'estrema affidabilità, è stato previsto un sistema elettropneumatico "No Can - No Cover", disponibile come optional per una completa funzionalità dell'intero impianto. Di facile installazione e ridottissima manutenzione, il distributore-coperchi che si adatta ad ogni aggraffatrice rendendo la macchina particolarmente produttiva, rientra fra i prodotti meticolosamente studiati dall'ufficio tecnico per tutte le applicazioni speciali richieste dai clienti.



**Pistoni motorizzati
al passo coi tempi**



La tecnologia Imeta non si è mai fermata sulle posizioni raggiunte, bensì ha costantemente inseguito nuovi obiettivi riuscendo a garantire un prodotto in piena sintonia con l'evoluzione di un mercato che reclama standard qualitativi sempre più elevati.

Soltanto proponendosi come soggetto attivo all'interno del settore è possibile ricavare il meglio dagli impianti dei clienti.

Con la motorizzazione dei pistoni per macchine a piattelli folli si è segnata una tappa importante nello sviluppo delle aggraffatrici che sono approdate ad una maggiore velocità di produzione, ma anche alla totale ermeticità di scatole e coperchi, evitando lo slittamento dei mandrini provocato da una progressiva riduzione dello spessore della banda stagnata e dell'alluminio. Imeta è in grado di fornire un kit completo di pezzi facilmente installabili sulla aggraffatrice senza richiedere alcuna trasformazione e revisione.

Al fine di veder ridotti i tempi di manutenzione, la motorizzazione può essere completata con l'impianto di lubrificazione centralizzata. Questo tipo di trasformazione, unitamente ad un'accurata revisione, consente di ripristinare perfettamente macchine usate procurandosi vantaggi sostanziosi a fronte di una spesa decisamente contenuta.



Cento utensili per mille applicazioni



UTENSILI



Imeta è specializzata nella progettazione e realizzazione di tutti gli utensili impiegati nella produzione di scatole e coperchi metallici. Vengono, pertanto, messi a disposizione dei clienti: stampi completi per produrre coperchi "open top", rulli e settori di nervatura, tamponi di flangiatura, teste e rollini di flangiatura (spin flangers), anelli e settori di curlingatura. Ogni componente nasce rispettando le metodiche progettuali più moderne e si affida a materiali di prim'ordine, come i particolari acciai che minimizzano i tempi di manutenzione e conducono ad un aumento della produttività. Imeta, non si limita a realizzare pezzi ex-novo fedeli alle richieste dell'utente e del mercato o utensili già esistenti, ma ne perfeziona le caratteristiche funzionali e produttive. Flessibilità, dunque, ma anche lucida volontà nel cercare la soluzione ideale per ogni problema ed interfacciarsi al settore come partner creativo.



Revisione aggraffatrici

REVISIONE



Imeta ha saputo specializzarsi nella revisione di aggraffatrici divenute inefficienti prevedendo per i componenti obsoleti e usurati pezzi nuovi, appositamente costruiti con estrema accuratezza. Così la macchina rinasce e si rinnova rispettando il proprio passato proiettandosi verso solidi orizzonti produttivi.

Nella convinzione di dover fornire ai clienti un servizio completo è stata inoltre prodotta una aggraffatrice da laboratorio per lo studio e lo sviluppo dei profili di aggraffatura. È disponibile, infine, una serie di strumenti per il controllo dei processi dell'aggraffatura.



Alla ricerca di aggraffature impossibili

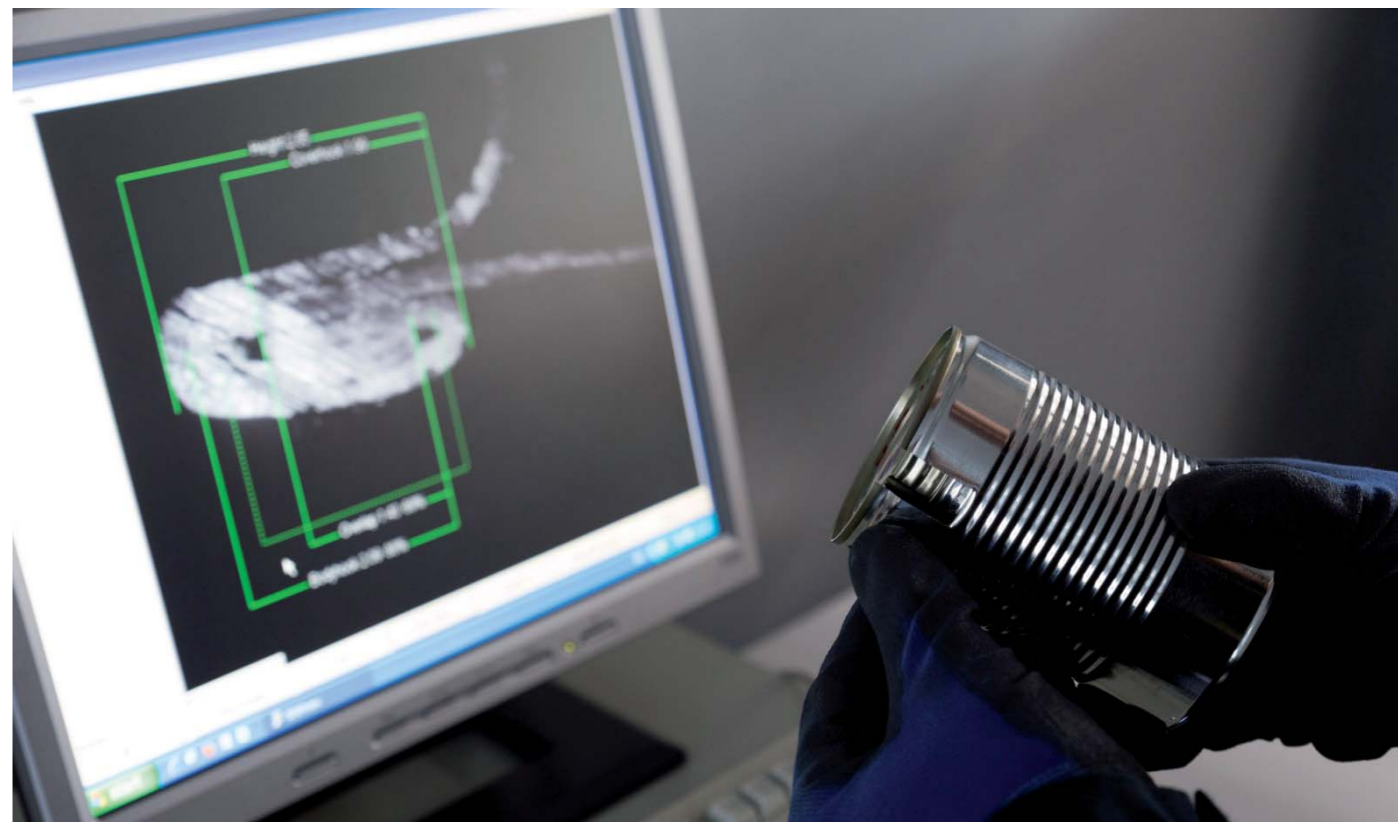

La nostra Società non si ferma ai risultati conseguiti, ma è continuamente orientata ad ampliare e raffinare il proprio ventaglio di offerte. Imeta è una struttura operativa che sa coniugare la passione per il particolare, tipica ed emblematica della cultura artigianale, con la dimensione tecnologica di una realtà industriale. Grazie ad un patrimonio di tecnologie e di esperienze che si è consolidato in decenni di lavoro, Imeta può individuare e produrre dispositivi idonei a realizzare chiusure sempre ottimali. Per raggiungere certi traguardi è necessario amare la propria professione, ma anche interpretarla con competenza e sicurezza, entusiasmo ed energia.



